

# DEDAKJ®



# DEDAKJ®



**GYÁRTÓ:**

Shenzhen Deda Health Co., Ltd.

Cím: Building 39-1, Dayun Software Town, Longgang Avenue,  
Henggang street, Longgang District, Shenzhen, Guangdong, Kína  
Weboldal: [www.dedamed.com](http://www.dedamed.com), E-mail: [sales@dedakj.com](mailto:sales@dedakj.com)

Tel.: +86-755-89233857, Fax: +86-755-89760688

**FORGALMAZZA:**

Patika Pack Kft. • 1139 Budapest, Üteg u. 49.

Zöld szám: +3680 200-351 • Telefon: +361 450-0897 • [patikapack@patikapack.hu](mailto:patikapack@patikapack.hu)

[www.patikapack.hu](http://www.patikapack.hu)



## OTTHONI OXIGÉNKONCENTRÁTOR HASZNÁLATI ÚTMUTATÓ

Típus: DE-2AW

Kérjük, hogy a termék használata előtt  
alaposan olvassa végig a használati útmutatót.

## TARTALOMJEGYZÉK

Biztonsági óvintézkedések	3
Működési elv	4
A termék leírása	5
Tartozékok listája	5
Főbb műszaki adatok	6
Külső nézetek	7
A használat lépésről lépésre	8
A kijelző ismertetése és a gombok használata	10
A távirányító használata	12
Különleges funkciók	13
Karbantartás	15
Hibák és elhárításuk	18



Szám	Hibajelenség	Oka	Elhárítása
4	Beindítás után a készülék normálisan működik, de alacsony az áramlás.	Alacsonyra van állítva az áramlás.	Állítson be magasabb áramlási fokozatot.
		Meg van törve vagy el van záródva az oxigéncső.	Egyenesítse ki a csövet.
		A készülék belsejében lévő összekötőcső levált vagy megrepedt.	Húzza ki a tápkábelt, majd szervizeltesse a készüléket erre felhatalmazott szakemberrel.
5	Beindítás után levegőbuborékok vannak a víztartályban, de oxigéngáz nem jön az oxigénkimenetből.	A párasító víztartály gumidugója nincs megfelelően behelyezve.	Vegye ki a párasító víztartályt, és helyezze be megfelelően.
6	Beindítás után a kijelzések rendben vannak, de a készülék nem működik megfelelően (furcsa hangot ad ki működés közben)	Meghibásodott a kompresszor.	Húzza ki a tápkábelt, és szervizeltesse a készüléket erre felhatalmazott szakemberrel.
		Túl magas a környezeti hőmérséklet. Aktiválódott az olajmentes kompresszor túlmelegedés-védelmi programja.	Ez normális jelenség, és a készülék automatikusan újra fog indulni, ha lecsökkent a hőmérséklet.
		A készülék belsejében lévő összekötőcső levált vagy megrepedt.	Húzza ki a tápkábelt, és szervizeltesse a készüléket erre felhatalmazott szakemberrel.

**Ha a fenti módszerrel történő üzemeltetés után a készülék még mindig nem működik megfelelően, ne próbálja szétszerelni. Telefonáljon az ügyfélszolgálatnak, és kérjen tanácsot.**

## HIBÁK ÉS ELHÁRÍTÁSUK

Szám	Hibajelenség	Oka	Elhárítása
1	Furcsa szaga van a levegőnek.	A készülék kezdeti használatakor az összekötőcső és más műanyag alkatrészek kibocsáthatnak valamilyen szagot; ez normális jelenség.	A szilikonszőnek és az ABS műanyag alkatrészeknek ilyen a normális szaguk. Tesztelték, hogy ezek a szagok nem mérgezőek, nem károsak, és a készülék használatával fokozatosan megszűnnek.
		Ellenőrizze, hogy mikor tisztították meg vagy cserélték le utoljára a párasító víztartályt, az ugyanis egy idő után kellemetlen szagokat bocsáthat ki, ha nem volt megtisztítva.	Tisztítsa meg az oxigéncsővet és a párasító víztartályt.
2	Víz folyik ki az oxigénkimenetből	A párasító víztartályban a vízszint meghaladja a megengedett maximumot, ezért a légáramlás a szívócsőbe juttatja a buborékokat.	Öntsön ki vizet a párasító tartályból, hogy a szintje a maximum jelzés alá kerüljön.
		A készülék hosszabb használata során a légáramlásban lévő vízpára lecsapódik a cső falára.	Öntse ki a vizet a víztartályból, és csak az után töltsse fel újból vízzel, ha már nem folyik víz az oxigénkimenetből.
3	A készülék néhány másodpercenként „puffogó” hangot ad ki.	Ez a nitrogén kieresztésének a hangja, amikor a készülék szabályosan működik, tehát nem hibajelenség.	

## BIZTONSÁGI ÓVINTÉZKEDÉSEK



**EZ A KÉSZÜLÉK NEM MINŐSÜL ORVOSTECHNIKAI ESZKÖZNEK, ÍGY NEM ALKALMAS ÉLETMENTÉSRE VAGY ÉLETFENNTARTÁSRA!**

- A készüléket beltérben, jól szellőző helyen, közvetlen napfénytől védve kell elhelyezni, oly módon, hogy a faltól és más tárgytól legalább 30 cm-re legyen.
- Ne helyezzen más tárgyat, anyagot vagy folyadéktárolót a készülékre.
- Tilos tárgyakat helyezni a készülék oldalsó, illetve hátsó szellőzőnyílásai közelébe, ezek ugyanis gátolhatják a levegő szabad be- és kiáramlását, aminek következtében a készülék túlmelegedhet, kikapcsolódhat vagy csökkenhet az oxigén koncentrációja.
- Az erős elektromágneses környezettel vagy más elektromos berendezésekkel kialakuló interferencia (zavarás) elkerülése érdekében a készüléket más háztartási berendezésektől legalább 3 méterre kell elhelyezni. A készüléket nem szabad fejjel lefelé vagy az oldalára fektetve elhelyezni.
- Ha a hálózati feszültség nem stabil, és az ingadozása meghaladja a normál 15 V-os tűrés-tartományt, akkor a készüléket csak feszültségszabályozó beiktatásával szabad csatlakoztatni a táphálózatra.
- Kérjük, hogy olyan hálózati aljzatot és kapcsolótáblát használjon a készülékhez, amely rendelkezik CCEE-jóváhagyással (CCEE: elektromos berendezések megfelelőségét tanúsító kínai bizottság).
- Az oxigén olyan gáz, amely táplálja az égést. A tűzveszély megelőzése érdekében ne dohányozzon, és tartson távol minden gyújtóforrást a készüléktől.
- Ne kapcsolja be és ki a készüléket túl rövid időn belül: a készülék kikapcsolása után várjon 3-5 percet, mielőtt újból bekapcsolná; ezzel megóvhatja a kompresszor élettartamát.
- Az oxigénkoncentrátor semmilyen részére ne kenjen olajat vagy zsírt.
- Ne használja az oxigénkoncentrátort levegőszűrő nélkül.
- A készülék használata során úgy helyezze el az oxigéncsővet, hogy a víz ne tudjon kifolyni a vízgyűjtő kamrából.
- A készülék burkolatát csak erre felhatalmazott szakembernek szabad eltávolítania.

## MŰKÖDÉSI ELV

A levegő áthalad a bemeneti szűrőn, bejut a kompresszorba, majd a kompresszor bejuttatja a molekuláris szűrőtornyba, ahol szétválasztásra kerül az oxigéngáz és a nitrogéngáz. Ezután az oxigéngáz áthalad a molekuláris szűrőtornyon, majd bejut a finom szűrőtornyba, miközben a nitrogéngázt a készülék kijuttatja a környezetbe a szeparátorszelepen keresztül, a molekuláris szűrő általi adszorpciót követően. Miután a finom szűrőtornyban az oxigéngáz koncentrációja tovább nőtt, az áramlási sebességét az áramlásszabályozó szelep szabályozza, majd a párasító víztartály gondoskodik az oxigéngáz párasításáról, míg végül az oxigéngáz az oxigéncsővön keresztül oxigénpótlást biztosít a felhasználó számára.

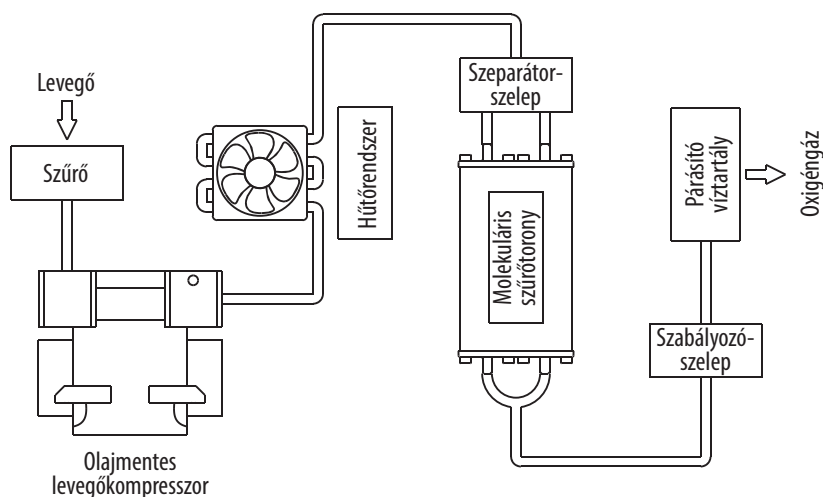

**Az oxigénkoncentrátor sematikus ábrája**

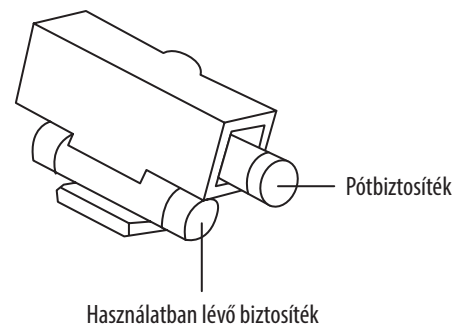

3 Helyezze be az új, jó biztosítékot (5A220V)

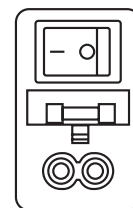

4 Helyezze vissza a biztosítéktartó fedelét a nyílásba

### Tartós tárolás

Mielőtt az oxigénkoncentrátort hosszú időre eltárolná, kérjük, végezze el a következőket.

1. Távolítsa el a párasító víztartályt, öntse ki belőle a vizet, hagyja szabad levegőn megszáradni, majd helyezze vissza a készülékbe.
2. Húzza ki a tápkábelt és csévélje fel.
3. Ne tárolja az oxigénkoncentrátort párás, poros környezetben; óvja a közvetlen napfénytől és a szennyeződéstől; az oxigéncsővet száraz állapotban, szobahőmérsékleten kell tárolni, ne hajlítsa meg a gázcsövet, és tartsa gyermekektől elzárva. Az oxigénkoncentrátor hosszabb tárolása után, az újbóli használatba vétel előtt hajtsa vége az alábbiakat.
  - (1) Ellenőrizze, hogy sértetlen-e a tápkábel.
  - (2) Tisztítsa meg az oxigéncsővet és a belégzőszerelékét; ellenőrizze, nincsenek-e eltömődve vagy meghajlítva, megtörve.
  - (3) Tisztítsa meg a párasító víztartályt.

### • Szétszerelés

A készülék hátulján húzza ki a bemenet fedelét, majd vegye ki a szűrőt. A szűrő és a pamutszűrő tisztításának, illetve cseréjének tényleges idejét a valós üzemidő és a környezeti hatások szerint kell meghatározni. Ha a szűrő erősen szennyezett és el van tömődve, akkor a használati időtől függetlenül azonnal meg kell tisztítani vagy le kell cserélni.

### Megjegyzés: a szűrők fogyóeszközök, ezért érdemes rendszeresen cserélni őket.

### • Tisztítás

Tisztítsa meg enyhe tisztítószerrel, öblítse ki tiszta vízzel, és csak a teljes száradást követően helyezze vissza a készülékbe.

### A belégzőszerelék és a nebulizáló alkatrészek tisztítása

Ezeket minden egyes használat után rögtön meg kell tisztítani. Az orrkanül orrvilláját minden egyes használat után meg kell tisztítani és fertőtleníteni kell: 5 percre be kell áztatni 5%-os kálium-permanganát oldatba, majd tiszta vízzel át kell öblíteni vagy alkohollal át kell törölni. Javasolt az oxigéncsőveket és a nebulizáló alkatrészeket fogyóeszköznek tekinteni és rendszeresen lecserélni.

### Biztosítékcseré

Miután meggyőződött arról, hogy a tápkábelt biztosan kihúzta a hálózati aljzathoz, egy laposfejű csavarhúzó segítségével pattintsa ki a biztosítéktartó fedelét (ahogy az ábrán látható), vegye ki a kiégett üvegcsőves biztosítékot, helyezzen be egy újat, majd helyezze vissza a biztosítéktartó fedelét a nyílásba.

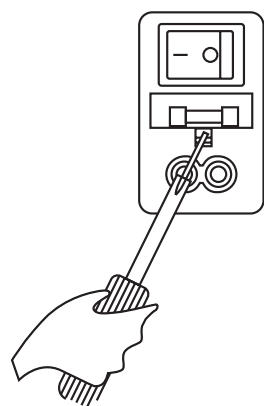

1 Pattintsa ki a biztosítékház fedelét egy kis csavarhúzóval

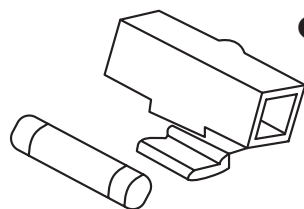

2 Távolítsa el a sérült biztosítékot

## A TERMÉK LEÍRÁSA

Ez a készülék 220 V (110 V) váltakozó feszültségről kapja a tápellátást, levegőt használ fel alapanyagként, belsejében egy tiszta rézből készült, olajmentes kompresszor és magas minőségű molekuláris szűrő üzemel; nagy tisztaságú oxigéngázt állít elő otthoni körülmények között alkalmazott oxigénpótlás céljára, a normál hőmérsékleten működő, új PSA (Pressure Swing Adsorption, vagyis nyomásváltoztatásos adszorpció) módszerrel. Ez a készülék a háztartási készülékek számára előírtól magasabb szabvány szerint készült; nagyméretű és jól olvasható LED-kijelzővel, intelligens chipes automatikus vezérlőelektronikával és automatikus hibariasztási funkcióval rendelkezik. Használata egyszerű; időzítővel és túlmelegedés-védelmi áramkörrel is el van látva. Ha a kompresszor üzemi hőmérséklete túl magas, automatikusan kikapcsol, hogy védje a kompresszornak és az egész készüléknek a biztonságos állapotát. Ezenkívül a készülék kis tömegű, kompakt és könnyen mozgatható, így nemcsak otthoni körülmények között használható, hanem gépjárműben is, a jármű által biztosított tápellátással. A készülék használata az oxigénpótlási igények és felhasználók többsége számára alkalmas.

## TARTOZÉKOK LISTÁJA

Alapkészülék	1 db
Alkatrészek a nebulizáláshoz (csak a DE-1SW/DE-2SW esetében)	1 db
Belégzőszerelék-készlet	1 db
Távírányító	1 db
Használati útmutató	1 db
Rövid útmutató	1 db
Minőségi tanúsítvány (a Használati útmutatóhoz mellékelve)	1 db
Tápkábel	1 db

A kicsomagolás után ellenőrizze, hogy a készülék sértetlen-e, majd a fenti táblázat segítségével nézze végig, hogy a csomagolás tartalmazza-e az összes tételt. Ha bármely tétel hiányzik, kérjük, forduljon a forgalmazóhoz a mielőbbi pótlás érdekében.

## FŐBB MŰSZAKI ADATOK

*Készülék neve:* Otthoni oxigénkoncentrátor

*Típus:* DE-2AW

*Oxigén-előállítási módszer:* PSA módszer

*Névleges tápfeszültség:* AC 230V / 50 Hz AC 110 V/60 Hz

*Felvett teljesítmény:* 170 VA

*Oxigénáramlási sebesség:* 2–9 liter/perc között szabályozható

*Oxigénkoncentráció:* 30–90%

*Oxigén kimeneti nyomása:* 20–70 kPa

*Szén-dioxid:* a megadott módszer szerinti teszten megfelelt

*Szén-monoxid:* a megadott módszer szerinti teszten megfelelt

*pH-érték:* a megadott módszer szerinti teszten megfelelt

*Jellemzés:* szintelen, szagtalan gáz; az égést táplálja

*Negatív oxigénion:*  $\geq 8\,000\,000/\text{cm}^3$

*Hangszóró:* 0,5 W / 8  $\Omega$

*Üzemidő:* legfeljebb 180 perc alkalmanként

*Zajszint működés közben:*  $\leq 45$  dB („A” súlyozás szerint)

*Elektromos besorolás:* II. osztály

*Méretek:* 340 mm x 180 mm x 310 mm

*Üres tömeg:* 6,5 kg

### Normál üzemeltetési körülmények

*Környezeti hőmérséklet-tartomány:* +5 °C – +40 °C.

*Relatív páratartalom tartomány:*  $\leq 80\%$

*Környezeti nyomástartomány:* 86 kPa – 106 kPa

**Ha a készülék 5 °C-nál alacsonyabb hőmérsékleten volt, akkor a használata előtt legalább négy óra időtartamra szobahőmérsékletű körülmények közé kell helyezni.**

### Szállítási és tárolási körülmények

*Környezeti hőmérséklet-tartomány:* -20 °C – +60 °C.

*Relatív páratartalom tartomány:*  $\leq 93\%$

## KARBANTARTÁS

### A készülékház tisztítása

A készülék házát havonta legalább egyszer meg kell tisztítani. Először is húzza ki a tápkábelt, majd egy tiszta, puha, fertőtlenítőszerrel enyhén megnedvesített kendővel törölje át a készülék külsejét, ügyelve arra, hogy a készülék tartályába ne kerüljön ilyen folyadék.

### A víztartály tisztítása

A víztartály tisztán tartásához tölts fel tisztított vízzel (desztillált vízzel, vagy pedig felforralt, majd visszahűtött vízzel), és lehetőleg mindennap cserélje ezt a vizet.

- A víztartályt hetente egyszer kell kitisztítani. Először mossa át tisztítószerszel, majd öblítse ki tiszta vízzel, így biztosítható a higiénikus oxigénadagolás.

### A szűrő és a pamutszűrő tisztítása, cseréje

A készülékben lévő „fehér levegőszűrő” csökkenti a zajkibocsátást, távol tartja a port a készülék belsejétől, és tisztítja a levegőt. A szűrő tisztítása és cseréje nagyon fontos a kompresszor és a molekuláris szűrő védelméhez, az oxigénkoncentrátor minél hosszabb élettartamához, ezért arra kérjük, hogy időben végezze el a szűrő tisztítását vagy cseréjét.



**Ne használja úgy az oxigénkoncentrátort, hogy nincs behelyezve levegőszűrő vagy pamutszűrő, vagy pedig ezek nedvesek, ilyenkor ugyanis tartós károsodást szenvedhet a készülék.**

**Szűrő: általában 100 üzemóránként kell megtisztítani vagy lecserélni.**

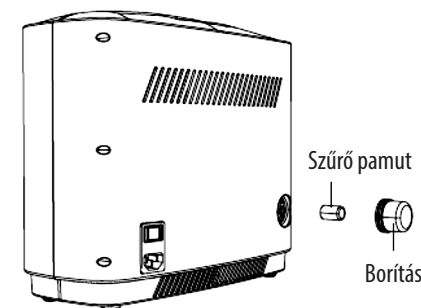

## Oxigénadagolás két személy számára

Az ábrán látható módon két személy számára is csatlakoztathat oxigéncsővet, így ketten egyidejűleg tudnak oxigént belélegezni.

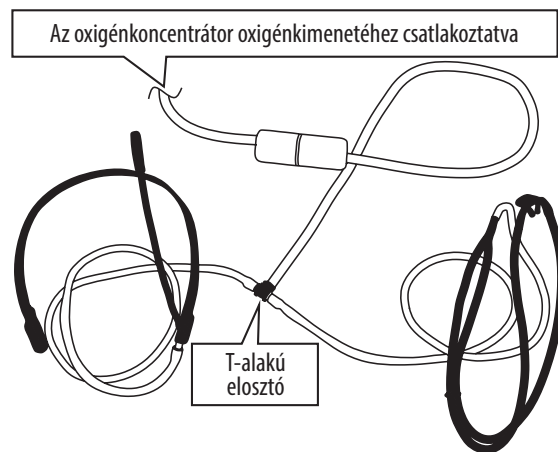

Csatlakoztatási ábra: oxigéncső két személy számára

## Nebulizálás (csak a DE-1SW/DE-2SW esetében)

1. Indítás előtt csavarozza le a nebulizáló nyílás csavarját az óramutató járásával ellentétesen.
2. Csatlakoztassa a cső egyik végét a nebulizáló nyíláshoz. Használja szükség szerint vagy orvosi felügyelettel, és a nebulizálót az előírás szerint viselje.
3. Az indításhoz érintse meg az On/Off (Start/Stop) gombot. Bizonyosodjon meg arról, hogy a fokozat 1 literre (DE-1SW), illetve 2 literre (DE-2SW) van beállítva, és az oxigénkoncentrátor átkapcsol nebulizáló (porlasztó) funkcióra.

**Nebulizálás után az On/Off (Start/Stop) gomb megnyomásával állítsa le a készüléket, távolítsa el a nebulizáló összekötőcsövet, majd szerelje vissza és szorítsa meg a nebulizáló nyílás csavarját.**

## KÜLSŐ NÉZETEK

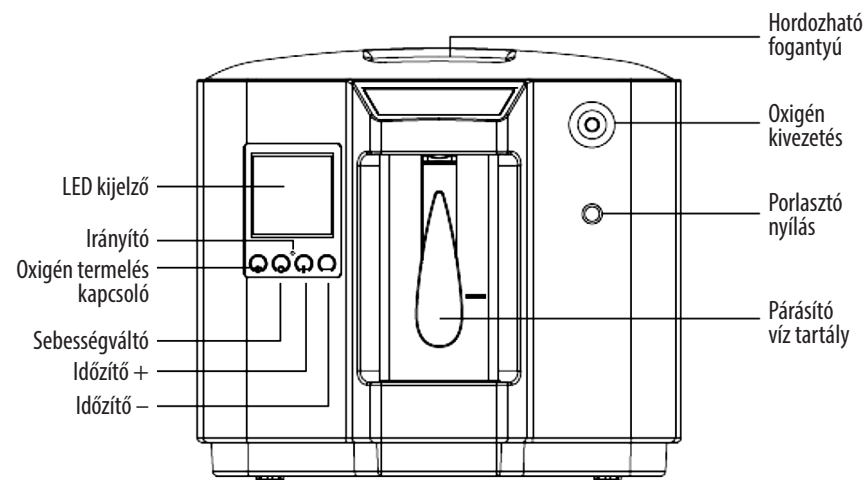

DE-2AW Megjelenési ábra

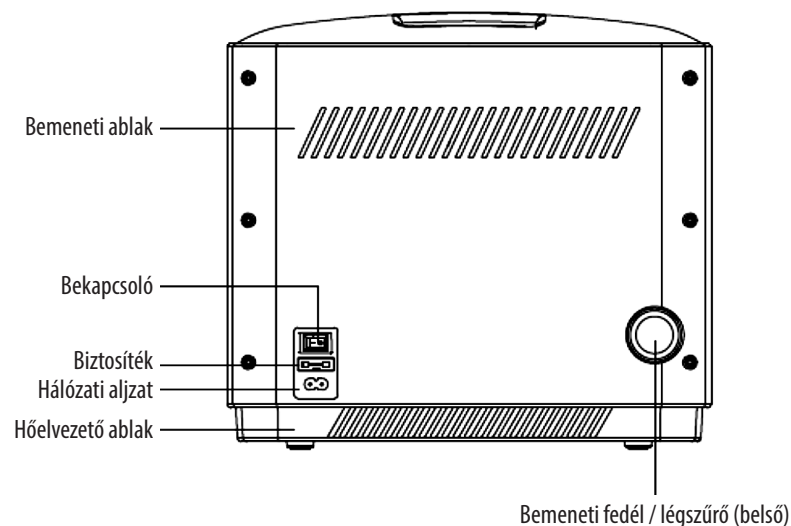

## A HASZNÁLAT LÉPÉSÉRŐL LÉPÉSRE

### 1 A VÍZTARTÁLY KIÜRÍTÉSE

Ürítse ki a víztartályt az ábrán látható módon.

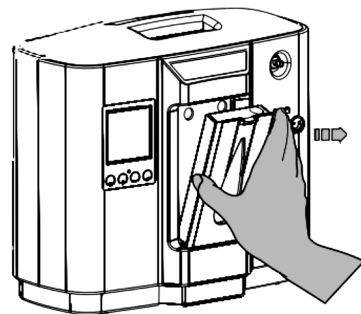

Víztartály gumidugója

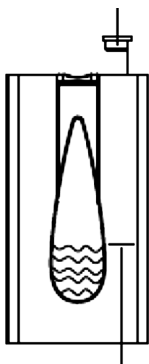

Maximális vízszint

### 2 A VÍZTARTÁLY FELTÖLTÉSE

Nyissa ki a víztartály tetején lévő gumidugót, és töltsön be tisztított vizet (felforralt, majd visszahűtött vizet, vagy desztillált vizet) legfeljebb a maximális vízszint jelzéséig, majd helyezze vissza a gumidugót (ne felejtse el visszahelyezni a dugót, ha ugyanis oxigén szivárog a vízfeltöltő nyíláson keresztül, akkor a készülék nem fog oxigént kiadni az oxigénkimeneten keresztül). Ezután illessze a víztartályt a készülék nyílásához, ügyeljen az alsó rögzítőnyílás helyzetére, majd helyezze vissza a párasító víztartályt az eredeti helyére.

A vízszintnek nem szabad meghaladnia a maximum jelzést. A készülék használatához nem feltétlenül szükséges a víztartály feltöltése, az csupán az oxigéngáz párasítására szolgál. Ha az oxigént nem érzi száraznak, akkor nem kell feltöltenie a víztartályt.

### 3 A LEVEGŐSZŰRŐ ELLENŐRZÉSE

Nyissa ki a levegőbemenet fedelét, majd nézze meg, hogy a levegőszűrő a helyén van-e és tiszta-e.

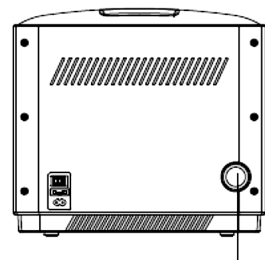

Légbemlő fedél / légszűrő (belső)

### 4 A TÁPKÁBEL CSATLAKOZTATÁSA

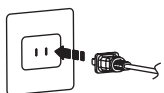

Az ábrán látható módon csatlakoztassa a tápkábel megfelelő végét az oxigénkoncentrátor tápaljzatához, a másik végét pedig egy hálózati aljzathoz.

## KÜLÖNLEGES FUNKCIÓK

### Energiatakarékos üzemmód

Ha működési üzemmódban a felhasználó egy percig nem végez műveletet, a kijelző átvált energiatakarékos üzemmódba: a környezettudatos működés érdekében a kijelző világítása és a víztartály fénye elhalványul.

### Éjszakai üzemmód

Ha működési üzemmódban megnyomja az „Éjszakai üzemmód” gombot a távirányítón, a készülék kijelzője még az energiatakarékos üzemmódnál is jobban elsötétedik, a víztartály fénye pedig teljesen kikapcsol, így a sötét környezet pihentetőbbé teszi az alvást a felhasználó számára.

### Összesített idő funkció

A készülék képes az összesített használati idő mérésére. Amint a napi működési idő eléri egy órát, az összesített idő értéke „1”-gyel növekszik.

### Automatikus hibakereső funkció

A készülék automatikus hibaérzékelő funkcióval rendelkezik, hogy a felhasználó pontosabban tájékozódhasson a hibáról. A hűtőventilátor hibaérzékelése: ha használat közben meghibásodik a hűtőventilátor, a kijelzőn pirosan villogni kezd a ventilátor ikonja, amit riasztási hangjelzés kísér.

### Egygombos SOS funkció

Ha megnyomja az SOS gombot a távirányítón, aktiválódik az „Egygombos SOS” funkció, vagyis a készülék az „I need help” (Segítségre van szükségem) üzenetet szólaltatja meg a hangszórón egészen addig, amíg újból meg nem érintik az SOS gombot; ez a funkció azt a célt szolgálja, hogy a felhasználó segítséget kérhessen a környezetétől.

**A funkció használatához az szükséges, hogy a készülék be legyen kapcsolva a tápkapcsolóval, és a távirányító kellőképpen fel legyen töltve.**

### Anion funkció

Bekapcsolás után a rendszer automatikusan aktiválja az Anion funkciót. A felhasználó szükség szerint külön is be- vagy kikapcsolhatja ezt a funkciót, mindez nincs hatással az oxigéntermelés működésére. Ha működési vagy készenléti üzemmódban megérinti az „Anion” gombot, az Anion funkció kikapcsol; a gomb újbóli megérintésekor a funkció ismét bekapcsol. A készülék által biztosított anionkoncentráció  $\geq 8$  millió/cm<sup>3</sup>, ami frissítőbbé teszi a helyiség levegőjét.

## A TÁVIRÁNYÍTÓ HASZNÁLATA

### A TÁVIRÁNYÍTÓ GOMBJAINAK HASZNÁLATA

1. On/Off (Start/Stop) gomb
2. Áramlás gomb
3. Időzítő + gomb
4. Időzítő – gomb
5. Alvó mód gomb

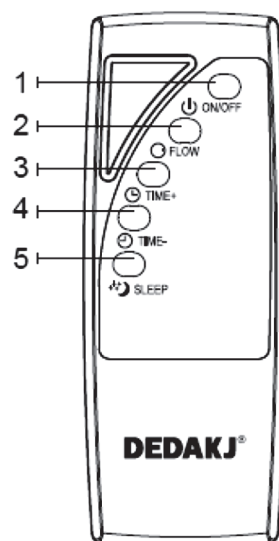

### Éjszakai üzemmód gombja

Ha működési módban megnyomja az Éjszakai üzemmód gombot, a kijelzőn hármat villan az „Éjszakai üzemmód” ikonja, majd a kijelző átkapcsol éjszakai üzemmódba. Ha megnyomja bármelyik gombot a távirányítón vagy megérinti bármelyik gombot a készülék paneljén, a képernyő ismét világítani kezd.

### Egygombos SOS hangjelzés

Ha működési vagy készenléti üzemmódban megnyomja az SOS gombot, aktiválódik az „Egygombos SOS” funkció, vagyis a készülék az „I need help” (Segítségre van szükségem) üzenetet szólintatja meg a hangszórón egészen addig, amíg újból meg nem érintik az SOS gombot; ez a funkció azt a célt szolgálja, hogy a felhasználó segítséget kérhessen a környezetétől.

A távirányító többi gombjának ugyanaz a funkciója, mint a készüléken lévő érintőgomboké.

### 5 AZ OXIGÉNCSŐ CSATLAKOZTATÁSA

Helyezze be az oxigéncső megfelelő (nagyobb átmérőjű) végét a készülék oxigénkimenetébe.

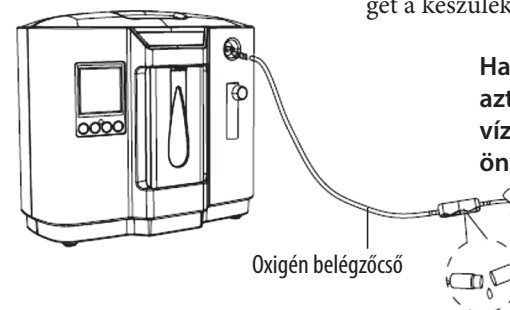

Ha az oxigén belélegzése közben vagy utána azt látja, hogy túl sok vízcsepp gyűlt össze a vízgyűjtő kamrában, nyissa ki a kamrát, és öntse ki belőle az összegyűlt vizet.

### 6 A BELÉGZŐSZERELÉK VISELÉSE

Ha fejpántos belélegzőszerelék használatát használ, azt úgy igazítsa el, hogy a kimenet az orrnyílásaihoz kerüljön (lásd az ábrát), ha pedig orrkanülös belélegzőszerelék használatát használ, először igazítsa a két kimenetet (vagyis az „orrvillát”) az orrnyílásaiba, majd rögzítse a csövet a gumigyűrűvel.



### 7 AZ OXIGÉNKONCENTRÁTOR ELINDÍTÁSA

Nyomja meg a készülék hátulján lévő tápkapcsolót, majd érintse meg az On/Off (Start/Stop) gombot a kijelzőn. A készülék megkezd az oxigéntermelést, a felhasználó pedig megkezdheti az oxigén belélegzését.

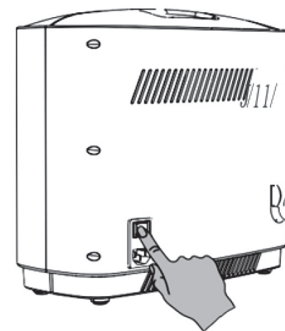

Állítsa be az oxigén koncentrációját az igényeinek megfelelő fokozatra. Javasolt oxigénkoncentráció: 70%-90%: csak különleges esetekben (magas koncentrációjú oxigént csak akkor szabad belélegeznie, ha orvosa kifejezetten ezt javasolta Önnek). Az 50%-70%-os oxigénkoncentráció megfelelő idős személyek és terhes nők számára, a 30%-50% pedig szellemi munkához és tanuláshoz alkalmas. Kérjen tanácsot orvosától.

## A KIJEZŐ ISMERTETÉSE ÉS A GOMBOK HASZNÁLATA

1. Időzítési idő kijelzése
2. Az oxigénáramlás kijelzése
3. Az oxigénkoncentráció kijelzése
4. Összesített idő kijelző
5. Hűtőventilátor állapotának kijelzése
6. Alvó üzemmód kijelző
7. Hibajelzés kijelző:  
ventilátor riasztás kijelzése

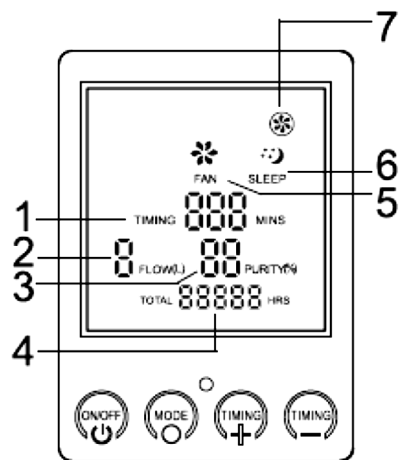

### A FUNKCIÓGOMBOK HASZNÁLATA

Nyomja meg a készülék hátoldalon lévő tápkapcsolót; ekkor a készülék készenléti üzemmódba kapcsol, a kijelzőn megjelenik a márkajelzés és az „On/Off (Start/Stop)” gomb.

#### On/Off (Start/Stop) gomb

Érintse meg az On/Off (Start/Stop) gombot; ekkor a készülék megkezdje az oxigéntermelést és aktiválja az anion funkciót; a víztartálynál pedig kék színű fény látható. Ilyenkor a kijelzőn látható oxigénkoncentráció érték fokozatosan emelkedik, amíg el nem éri az áramlási fokozathoz tartozó értéket.

Ha működési üzemmódban megérinti az On/Off (Start/Stop) gombot, a készülék visszakapcsol készenléti módba, és 3 perccel később leáll a ventilátor.

#### Áramlási fokozat gomb

Az áramlás módosításához érintse meg az Áramlási fokozat gombot. A fokozattal együtt az oxigénkoncentráció értéke is változik: minél nagyobb a gáz áramlási sebessége, annál alacsonyabb lesz az oxigén koncentrációja. Nyolcféle áramlási fokozat választható (típustól függően 1–8 liter vagy 2–9 liter között), és a fokozatokhoz a következő oxigénkoncentrációk tartoznak: 90%, 70%, 60%, 50%, 45%, 40%, 35% és 30%. Amikor a készüléket újraindítja készenléti üzemmódban, a készülék eltárolja, hogy kikapcsoláskor milyen áramlási fokozat volt beállítva.

A DE-1S/DE-1SW készülék áramlási fokozatai: 1 L, 2 L, 3 L, 4 L, 5 L, 6 L, 7 L és 8 L. Ha a készüléket a tápellátás kikapcsolása után indítja újra, alapértelmezés szerint az 1 literes áramlási fokozat lép érvénybe.

A DE-2S/DE-2SW készülék áramlási fokozatai: 2 L, 3 L, 4 L, 5 L, 6 L, 7 L, 8 L és 9 L. Ha a készüléket a tápellátás kikapcsolása után indítja újra, alapértelmezés szerint a 2 literes áramlási fokozat lép érvénybe.

#### Időzítő „+” gomb

Az Időzítő „+” gomb megérintésével 30 perces lépésekben növelheti ciklikusan az időzítés értékét; a maximális beállítás 180 perc; 3 másodpercnyi várakozás után a készülék megkezdje a visszazámlálást.

Az időzítési idő a távirányító megfelelő gombjával is növelhető 30 perces lépésekben.

#### Időzítő „-” gomb

Az Időzítő „-” gomb megérintésével 30 perces lépésekben csökkentheti ciklikusan az időzítés értékét; a maximális beállítás 180 perc; 3 másodpercnyi várakozás után a készülék megkezdje a visszazámlálást.

Az időzítési idő a távirányító megfelelő gombjával is csökkenthető 30 perces lépésekben.

#### Anion gomb

Az anion funkció aktiválódhat, illetve leállhat a rendszer működésével összhangban, de önálló funkcióként is használható. Ha működési vagy készenléti üzemmódban megérinti az „Anion” gombot, az Anion funkció kikapcsol; a gomb újbóli megérintésekor a funkció ismét bekapcsol.

#### SOS gomb

Ha működési vagy készenléti üzemmódban megérinti az SOS gombot a készülék paneljén (vagy a távirányítón), aktiválódik az „Egygombos SOS” funkció, vagyis a készülék az „I need help” (Segítségre van szükségem) üzenetet szólatatja meg a hangszórón egészen addig, amíg újból meg nem érintik az SOS gombot. A funkció használatához az szükséges, hogy a készülék be legyen kapcsolva a tápkapcsolóval, és a távirányító kellőképpen fel legyen töltve.

**Tipp:** az egyes funkciógombok eltérő műveletet hajtanak végre attól függően, hogy a kijelző éppen aktívan világít-e vagy sem.

1. Ha a kijelző aktívan világít, a funkciógombok megérintésekor rögtön látható a hozzájuk tartozó művelet eredménye.
2. Energiatakarékos üzemmódban érintse meg egyszer a funkciógombot, hogy aktívan világítani kezdjen a kijelző; a gomb ismételt megérintésekor a művelet leáll. A gombok minden egyes megérintésekor a készülék rövid hangjelzést ad. Ha a felhasználó 1 percig nem végez semmilyen műveletet, a készülék átkapcsol energiatakarékos üzemmódba.